

# DEVIATORE OLEODINAMICO A COMANDO PNEUMATICO 3 VIE 2 POSIZIONI

Con la presente abbiamo il piacere di informarVi che la gamma di deviatori oleodinamici a comando pneumatico si arricchisce delle versioni con attacchi da G1 e G3/4. Il corpo del deviatore è zincato e il cursore è nichelato.

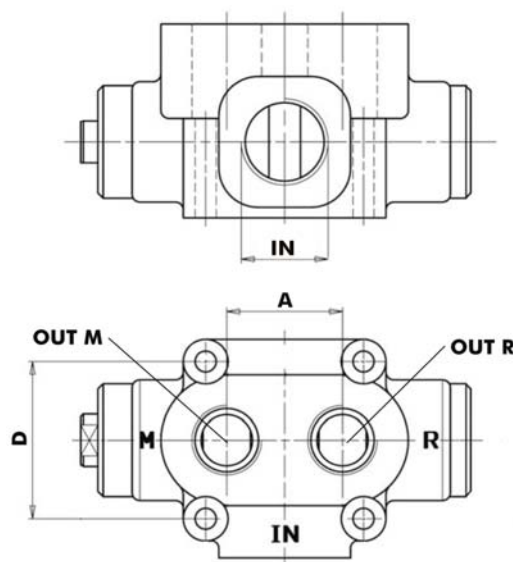

I codici di ordinazione sono:

- **121-022-00141:** Selettore motrice rimorchio con attacchi IN e OUT da G1.
- **121-022-00150:** Selettore motrice rimorchio con attacchi IN e OUT da G3/4.

Ricordiamo che è disponibile anche nella versione:

- **121-022-00132:** Selettore motrice rimorchio con attacchi IN da G1 e OUT da G3/4.

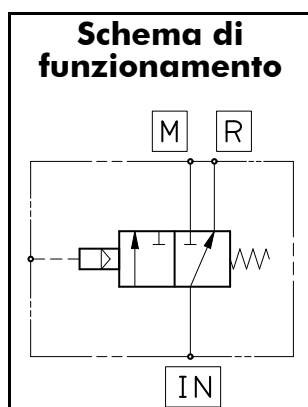

Codice	Pressione		Portata l/min	A	OUT M e R	IN	D	Peso kg
	Esercizio bar	Max bar						
121-022-00132	350	400	250	44	G 3/4	G 1	60	2,5
121-022-00141			250	50	G 1	G 1	65	
121-022-00150			200	44	G 3/4	G3/4	60	